



MAJ 2025

LILLE VÆRLØSE SKOLE, AFD. JONSTRUP

TILBUDSPROJEKT

KABI Entreprise | Skala Architecture | Klaus Nielsen A/S

DEN NYE SKOLE

“Den samlede arkitektoniske løsning for den nye indskolingsbygning på Lille Værløse Skole repræsenterer et ambitiøst og helhedsorienteret projekt, der forener moderne læringsmiljøer med en dyb respekt for områdets kulturhistorie og eksisterende bygningsmæssige kontekst.

Med et design, der både favner historiens store skala og tilbyder intime, nærværende rum, skabes en skole, der fungerer som et centralt knudepunkt i lokalsamfundet. Her sikres sammenhæng mellem de nye lokaler, den inspirerende renovering af bygning 5 – med fremtidens faglige faciliteter til natur og teknik, billedkunst samt håndværk og design – de eksisterende bygninger, det omkringliggende parkanlæg og Filosofgangen. Sammen understøtter disse elementer den moderne pædagogiske vision og den bæredygtige profil for det Svanemærkede projekt.”



INDHOLD

VISION	4
ET STED FOR BÅDE BØRN OG BY	6
LANDSKABLIGT HELDHEDSGREB	8
SKOLEGÅRDE OG BYRUM SOM PERLER PÅ EN SNOR	10
SKRÆDDERSYEDE MANGFOLDIGHEDSRUM	12
ARKITEKTONISK HOVEDGREB	14
ARKITEKTONISKE PRINCIPPER	16
DISPONERING	18
SAMMENHÆNG MED BYGNING 3 & 4	24
MATERIALER	26
BYGNING 5 - DET FAGLIGE EKSPERIMENTARIUM	28
AREALER	30
BÆREDYGTIGHED & SVANEMÆRKET	32
LIVSCYCLUSVURDERING (LCA)	33
KONSTRUKTIVE PRINCIPPER	34
TEKNISKE INSTALLATIONER	36
DRIFT & VEDLIGEHOOLD	40
BYGGEPLADS I DRIFT	42

VISION

“Et levende læringsmiljø, hvor historie, kultur og natur integreres i undervisningen.”

Visionen for den nye indskolingsbygning på Lille Værløse Skole tager sit afsæt i et ønske om at skabe en nutidig, bæredygtig og pædagogisk velfunderet skolebygning, som nænsomt og respektfuldt indpasses i det kulturhistorisk betydningsfulde miljø omkring Jonstrup Seminarium.

Med udgangspunkt i byggeprogrammets ønsker, er ambitionen at forene det gamle med det nye – at skabe en bygning, der både favner og formidler historiens formelle store skala og samtidig tilbyder nære, trygge og moderne læringsmiljøer i tæt dialog med den eksisterende bebyggelse, det nære udemiljø, Seminarieparken og den fredede Filsofgang.

Bygningens arkitektur, funktion og kvalitet fremhæver områdets rige kulturhistorie, samtidig med at den skaber funktionelle rammer, der understøtter pædagogik, social interaktion og barnets udvikling.

Denne udvikling bygger på Furesø Kommunes fælles lærings- og dannelsessyn, hvor dannelse, medbestemmelse og helhedsorienteret læring vægtes højt. Et centralt udtryk for denne tilgang er Naturdannelsesrejsen, der skal give eleverne indsigt i samspillet mellem natur og menneske samt understøtte en bæredygtig forvaltning af de fysiske og sociale ressourcer.

I denne sammenhæng er den nye bygning ikke blot et fysisk rum, men et levende læringsmiljø, hvor historie, kultur og natur integreres i undervisningen.

Visionen og arkitekturen understøtter en aktiv inddragelse af naturen – både som et pædagogisk element i den daglige undervisning og som en del af skolens identitet, hvor naturdannelsesrejsen kaster lys over sammenhænge mellem teori og praksis.

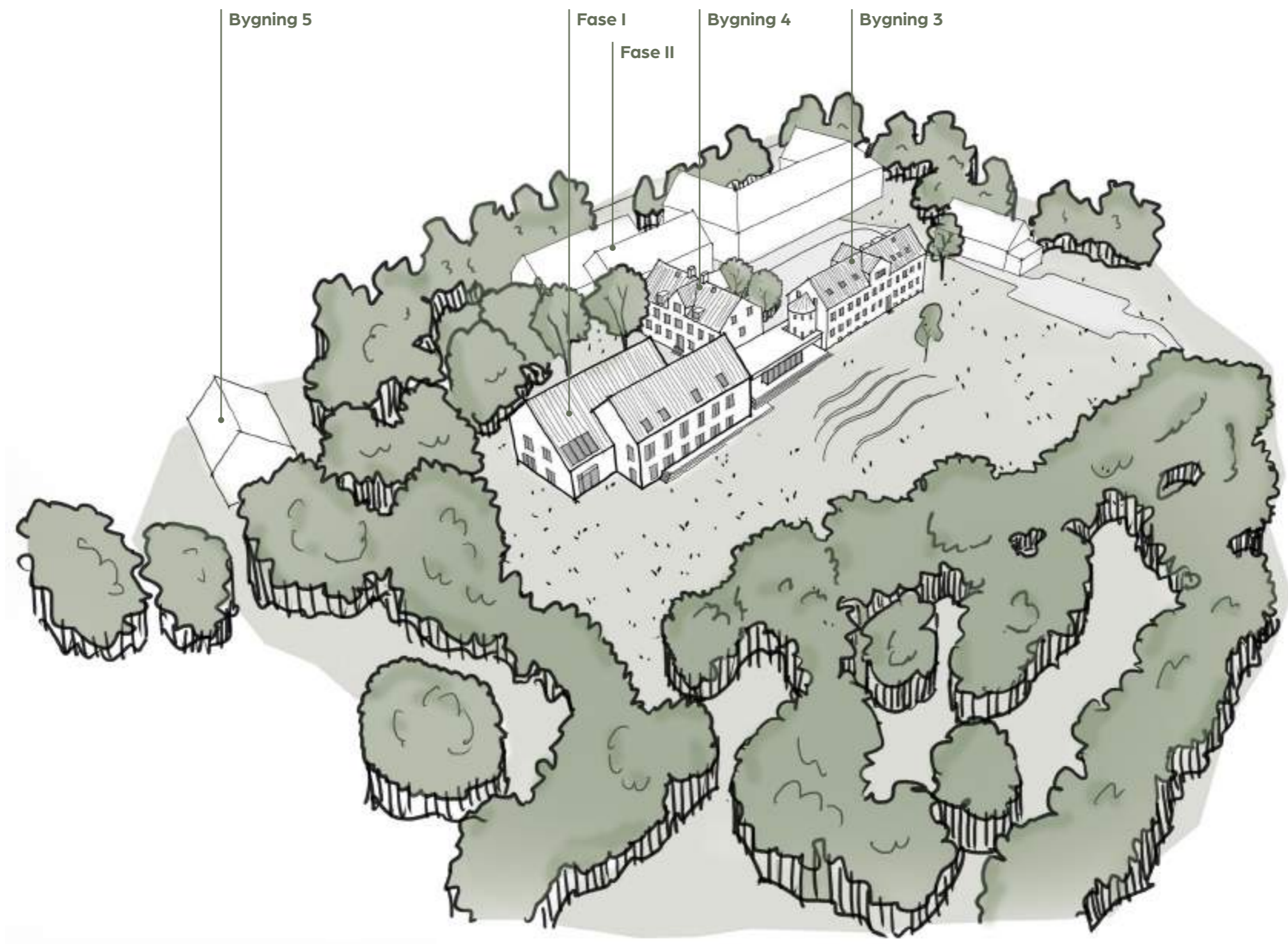

ET STED FOR BÅDE BØRN OG BY

“ Grunden vidner om et sted der er bygget over tid og groet i taktvis udbygning. Vi ser dette som en kvalitet med et givent potentiale til at skabe mangfoldige og differentierede uderum og miljøer der rækker ud over egen matrikel og inviterer byen ind”

Stedsfortælling og byhistorie som rød tråd

Jonstrup er fortællingen om landsbyliv der bliver til forstadsliv. Om en landsby der koncentrisk vokser ud fra et historisk centrum, hvor dybe historiske rødder uløseligt knytter seminariegrunden til byens udviklingsfortælling og trækker tråde til stedets selvforståelse og dennes rodfæstning. Stedshistorier gør steder særlige, og med Seminariegrunden arves et stærkt fundament der styrket i tiden selv, favner fortællinger om egn og samfund, om landsbyer der bliver til bysamfund samt seminariets og senere skolens rige og finurlige fortællinger, lige fra ture til “Afrodites Øje” til seminariets 36 tønder land dyrket af seminariets egne elever.

Over tid er Jonstrup vokset og skolens matrikel står i dag som en “historisk ø”, men også svækket i relation til byen omkring. Vi tror på, at der med et løft af skolens rammer og ydre miljøer også ligger et stort potentiale i at (gen)skabe synergien til byens større plantræk, indgå nye relationer med by omkring som naturligt centrum, og skabe steder som favner både skolens børn og byens borgere – mangfoldige og inkluderende.

Skolegårde i alle former og farver

Børn er forskellige og deres daglige hverdagsrum bør afspejle dette. Med disponeringen af skolens udemiljøer gør vi op med den klassiske skolegård, hvor både pause og energifabrigning foregår på samme flade, og bryder med tilgangen “én størrelse passer alle”. I stedet ønsker vi at skræddersy en verden af “skolegårde”, tematiseret ud fra stedsrelationer og historie, klassetrin og udfoldelsesbehov, og herigennem favne både det programsatte og det naturlige, det stille og det vilde, det legerige og det lærerige – bundet sammen som perler på en snor til skole og by i styrkede forbindelser mellem stier og ankomstpunkter via et nyt “loop” mellem Filosofgangen, Parken og Skolen.

Fællesskaber bygges af det at deles om noget fælles meningsgivende, noget der er både dit og mit, og vi tror på, at også heri ligger nøglen til at gøre skolens uderum til hele byens når klokken ringer ud. Ved at betragte “skolegården” som en række af “byrum” styrkes den fælles relevans via en betragtning om, at det er arealerne vi deler der rummer de største potentialer.

Udgangspunkt i det vi har

I en tid hvor begrønning af vores byer og genbrug af det vi allerede har til rådighed, er nogle af de vigtigste greb vi kan og skal tilgå, for en mere ansvarlig og bæredygtig fremtid, disponeres udearealer og disses relation til skole og by ud fra en tilgang der skal favne og understøtte begge. Vi tror på, at børn lærer og formes af deres omgivelser og at det bedste sted at starte, i at gå mod en bedre fremtid, starter hos vores børn. Vi tror også på, at en skole i byen skal lære børnene glæden i at dele, bruge side om side og tage hånd om hinanden og det omkring dem – særligt vores natur og eksisterende ressourcer.

Forslagets udemiljøer bygges derfor på en tilgang hvor det eksisterende styrkes via simple, men effektfulde greb, som nye pauselommer i skolegårdens større asfaltflader og et amfi i seminarieparken, nænsomt indarbejdet i parkens særkende terræn, hvor børn og by kan finde ny glæde i alt det der er og var. Byens natur styrkes i ny synergi til Seminarieparkens klassiske parktræk med nye mere artsrige kanter mod syd, forenet i nye vandhåndterings metodikker, og slutter den nordlige halvcirkel i en ny relation mellem det klassiske og det vildsomme – begge vigtige for byens grønne dagsordner.



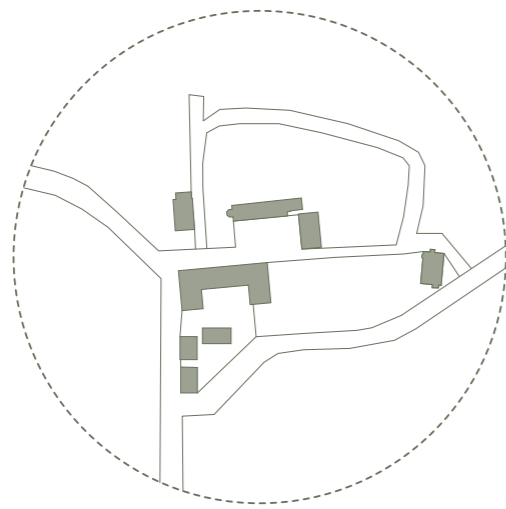

"Stedet"

Seminariegrunden indgår i byhistorisk kontekst som Jonstrups tidligere bycentrum. Heri ligger et indlejret potentiale som morgendagens nye bycentrum, troværdigt knyttet via historie og placering på byen der med tid er vokset koncentrisk omkring

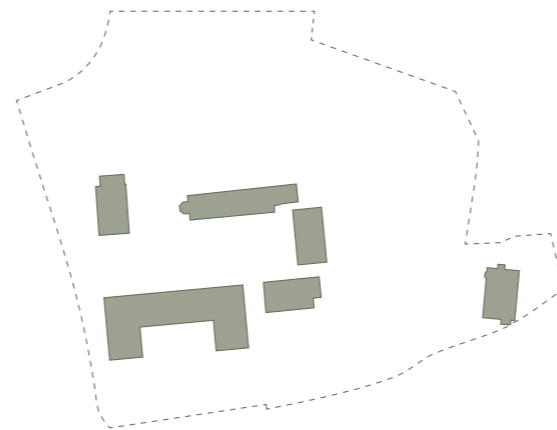

"Strukturen"

Den bebyggede struktur på grunden vidner om et sted der er kommet til over tid i taktvise tilføjelser. Dette har skabt varierede rumligheder og steder bebyggelserne i mellem, mangfoldigt varieret i møderne mellem by og park. Variationen af rumligheder og miljøer inden for egen matrikel rummer potentialer til både at skabe "skolegårde" og byrum i mangfoldige klæder

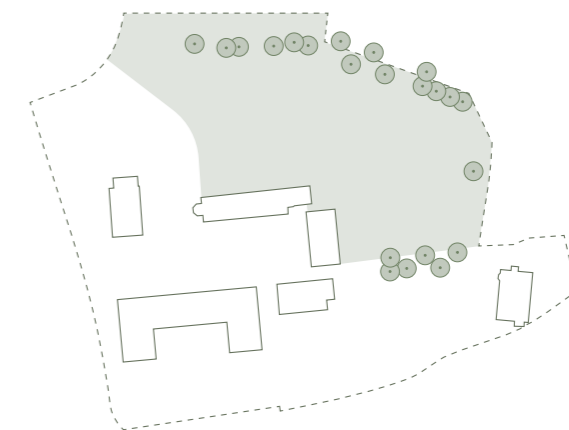

"Naturen"

Seminariegrundens naturtræk er præget af Filosofgangen og Seminariparkens halvcirkel udlæg mod nord. Som kontrast står de sydlige arealer mere udefineret og rummer her potentialer i at styrke denne både i mødet til byen samt relationen til park-trækket mod nord

LANDSKABLIGT HELHEDSGREB

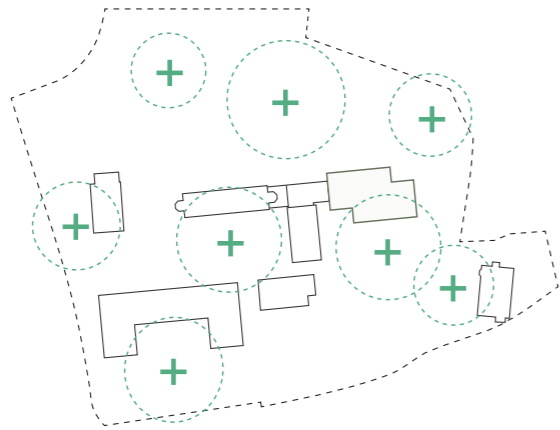

Den moderne skolegård

Skolens taktvise udbygning har skabt en rigdom af forskelligeartede rum mellem bygninger, by og natur. Heri ligger et stort potentiale til at bryde med skolegården som "alt på samme sted" og i stedet indarbejde en række af skolegårde der både kan være steder for skolen og rum for byen

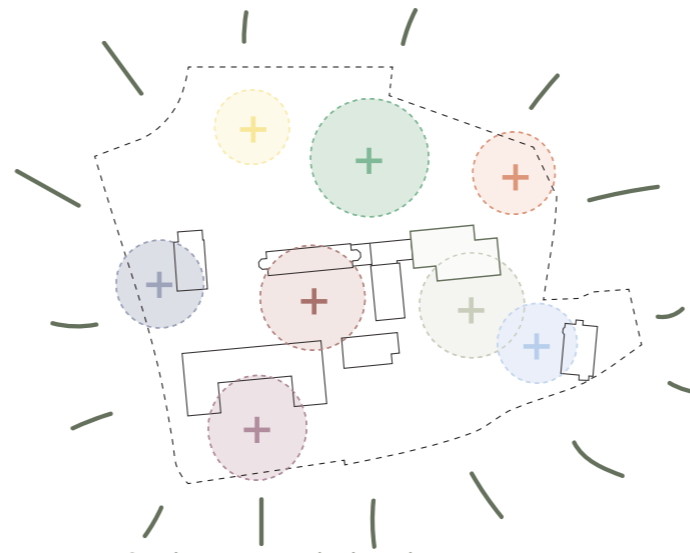

Mangfoldighedsrum til dig, mig og os alle sammen

"Skolegårdene" farves i relationerne til sted og karakter, lige så mangfoldigt som børn og by og danner herved stærke relations bånd til både skole og by

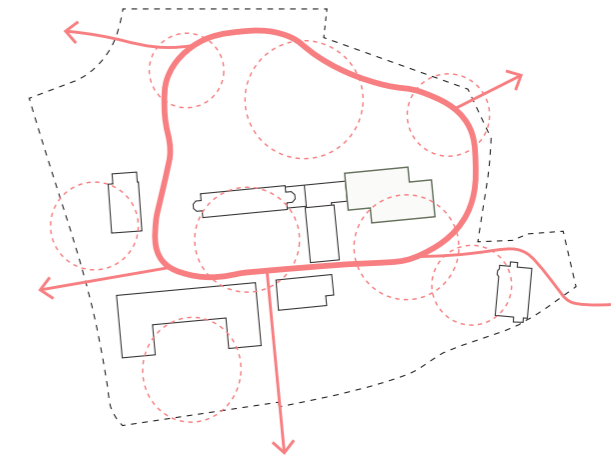

Styrket sammenhæng

Relationer bygges på måden vi møder hinanden på. Et ny "loop" mellem park i nord og skolens nære gårdmiljøer, styrkes via koblinger til byens ankomstpunkter og inviterer byen indenfor, både vævet på byens sti- og vejforløb samt skolens nye uderum som perler på en snor

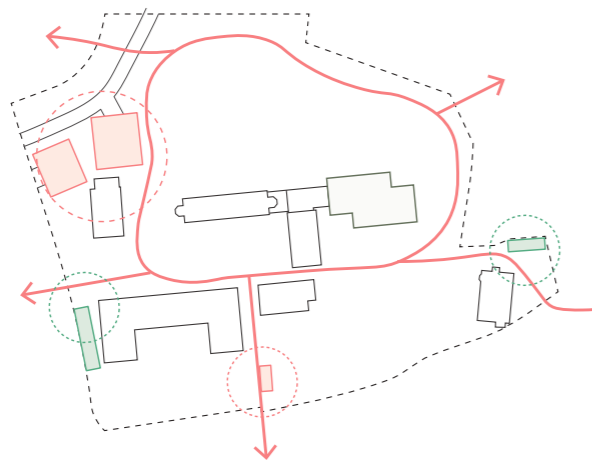

Trygge ankomster og logistik

Gode byer er trygge byer. Ankomster til skolen styrkes fra byens naturlige ankomstpunkter, hvor parkering for både bil og cykel også er koblet. Herfra afvikles infrastrukturen logisk trygt så skolens arealer fremtidigt står som et trygt rum i byens omkringliggende infrastruktur

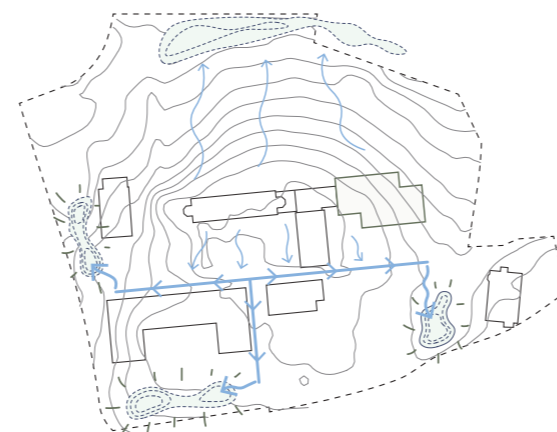

LAR der skaber nye rum til samvær, leg og læring

Via grundens allerede topografiske konturer ledes overfladevand fremtidigt via et åbent rendeforløb til grundens naturlige lavpunkter. Her dyrkes nye "regnvandshaver" som rekreative rum til samvær og 1:1 naturlaboratorier til leg og læring

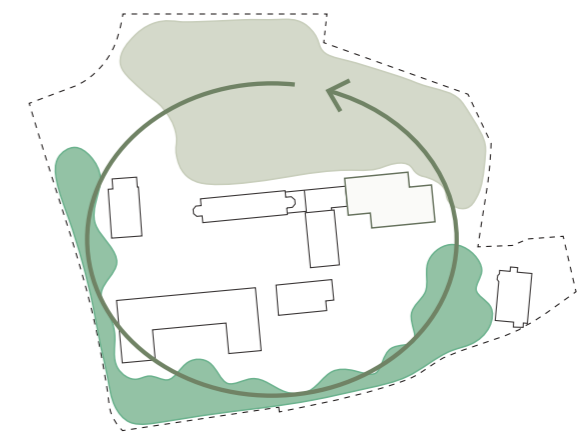

Bynatur i ny natursynergi

Filosofgangens udlæg som halvcirkel mod nord sluttes i en ny sydlig relation, hvor det vildsomme og artsrige understøttes af parkens klassiske naturbetragtninger. Disse ikke som hinandens modsætninger, men derimod troværdige og værdige naturtæk fra den tid de er sat og som en fælles favnene og rig bynatur



SKOLEGÅRDE OG BYRUM SOM PERLER PÅ EN SNOR

“Uderum til leg, læring og ophold – skabt til at imødekomme de mangfoldige behov hos elever såvel som lokalsamfundet i centrum af byen”

Fra klassisk skolegård til multifunktionelt uderum

Lille Værløse Skoles nye indskolingsbygning lægger sig som en naturlig forlængelse af den eksisterende disponering på grunden, og indgår dermed sammen med de historiske bygninger som rammen for en moderne skolegård, hvor ideen om “én størrelse passer alle” bliver udfordret og tilpasset forskellige behov.

Skolegården i dag er centreret omkring arealet der er afgrænset af gymnastikbygningen mod nord, elevbygningen mod øst og hovedbygningen mod syd. Langt de fleste eksisterende elementer i gården fra multibane til klatretårn bliver flittigt brugt, og det er oplagt at genbruge disse eksisterende ressourcer i de nye udearealer.

En vigtig faktor i designet af skolens uderum er at skabe mulighed for udfoldelse på forskellige aktivitetsniveauer. Uanset om eleverne har brug for plads til at dyrke fysisk aktivitet eller om de ønsker et roligere sted at trække sig tilbage og nyde pausen, skal skolens udearealer kunne rumme det hele.

Det er essentielt, at de forskellige områder af skolegården opfylder de varierede behov, som eleverne har, alt efter alder og aktiviteter. For eksempel skal der være dynamiske og åbne rum for de elever, der søger aktivitet og fuld fart på, mens der også skal være stille områder, hvor elever uforstyrret kan finde ro og trække sig tilbage, alene eller i samvær med deres kammerater. Denne fleksibilitet skaber et rum, der støtter både fysisk og social udvikling, og samtidig giver eleverne mulighed for at vælge, hvordan de ønsker at bruge deres tid udenfor undervisningen.

Desuden skal uderummene også kunne bruges af Jonstrups borgere uden for skolens åbningstid. De nye udearealer er derfor designet ikke kun med fokus på skolefunktionen, men også som et fælles rum for lokalbefolkningen. Uderummene skal være åbne og tilgængelige, så de naturligt bliver en integreret del af byens liv.

Vand bringer liv, leg, læring og gode stunder

På den fremtidige Lille Værløse Skole vil børn og unge elske når det regner.

Vandets evne til at forme omgivelserne og skabe varierede miljøer bliver et centralt greb i flere af skolens uderum. Her bidrager vandet til at etablere både legende og læringsrige rum samt mere afskærmede, naturprægede områder, hvor der er plads til fordybelse.

Ved at gøre brug af det eksisterende terræn vil regnvandet fremover blive ledt på overfladen – som et synligt element i landskabet. Det vil bevæge sig gennem skolegården og videre til tre nye regnvandsbede, placeret mod vest, syd og øst, samt til det eksisterende lavpunkt ved Filosofgangen mod nord.

Når regnvandet håndteres over jorden, bliver det ikke bare en teknisk løsning, men en aktiv del af skolens hverdag. Det skaber mulighed for leg på regnvejrsdage og inddrager naturens processer i undervisningen på en konkret og sanselig måde. Samtidig vil regnvandsbedene fungere som nye naturmiljøer, hvor forskellige naturtyper kan etablere sig og skabe levesteder for dyr og planter.

Det giver både skolen og lokalområdet adgang til nye grønne uderum med karakter og variation – og åbner for, at undervisningen kan flytte udendørs, hvor eleverne kan opleve og undersøge vandets og naturens dynamikker tæt på.

Forstærket udtryk for Filosofgangen

For at understrege det cirkulære forløb igennem parken og skolegården, vil en forstærkning af Filosofgangens udlæg og form på sigt være oplagt at få implementeret. I tråd med den eksisterende udviklings- og plejeplan for Filosofgangen, er der på situationsplanen for området foreslået en fortætning og dermed styrke gangens klassiske greb, for at give seminariparken en afgrænsning forankret i historien.





SKRÆDERSYEDE MANGFOLDIGHEDSRUM

“Differentierede udearealer, der knytter landskabet sammen – inspireret af historien med fokus på fremtidens tematikker for at skabe bæredygtige byrum og skolegårde for alle”

De forskellige haver og udeområder på Lille Værløse Skole skaber en mangfoldig ramme, der både understøtter læring, leg og fællesskab. Hvert rum er designet med et særligt formål, men de er alle integreret i skolens samlede landskab og tilgængelige for både elever og lokalbefolkning. Sammen skaber disse områder et læringsmiljø, der ikke kun understøtter elevernes udvikling, men også integreres med byens beboere, hvilket gør det til et levende og dynamisk udendørs rum for alle.

Med Jonstrup Seminaries interessante historie som gennemgående rød tråd, er de individuelle uderum skabt med respekt for det iboende men med fokus på nutidige problemstillinger for at give eleverne så helhedsorienteret en skoletid som muligt. Historien har været en vigtig inspiration, men uderummene er i høj grad også skabt ud fra nødvendigheden af at imødekomme en moderne skoles behov. Det ses blandt andet i det øgede fokus på regnvandshåndtering og biodiversitet, som på områdets sydvestlige grænse skaber en kontrast til Seminarieparkens mere klassiske havegreb.

De forskellige rum er mangfoldige hinanden imellem, men hvert miljø rummer i sig selv også en bred vifte af faciliteter. Rummene kan både fungere som læringsrum, legerum, fordybningsrum eller opholdsrum, samtidig med at flere af rummene danner ramme for levesteder for en lang række planter og dyr.



“Gartnerhaven”

I denne del af skolegården trækkes der tråde tilbage til områdets rige kulturhistorie om landbrug og have- dyrkning. Haven opfordrer til at eleverne selv prøver kræfter med dyrkning af afgrøder, hvad end det er krydderurter i plantekasserne, tomater i væksthuset eller æbler i frugtunden, giver det et indblik i, hvad det vil sige at leve af jorden.



“Torvet”

På torvet er der blandt andet plads til vild leg, boldspil og rig mulighed for at brænde krudt af i frikvartererne. Men for at imødekomme de elever der hellere søger mod mere rolige aktiviteter, er der arbejdet med kanterne på den eksisterende asfaltflade. Ved at bryde de lige linjer op med et mere legende formsprog, skabes nicher, der inviterer til andre former for ophold og samvær i frikvarteret.



"Videnshaven"

I den gamle forstanderhave udnyttes det eksisterende lavpunkt til at danne et regnvandsbed, der skaber rammerne for et vildt og levende udendørs læringsmiljø i tæt relation til natur og teknik-lokalet i forstanderboligen. Her er der plads til, at eleverne kan gå på opdagelse i alle naturens processer, undersøge insekter i insekthotellerne og opdage nye spændende plantearter i det skiftende våde miljø.



"Gadekæret"

Regnvandets rekreative værdi fremhæves særligt her i Jonstrups nye gadekær. Her er der både plads til at 10. klasses eleverne kan trække ud i frikvartererne, men dets placering henvender sig i høj grad også ud mod byens øvrige borgere. Vandet skaber liv og giver byen en oplevelsesrig bynatur, der højner biodiversiteten, de grønne kvaliteter og robustheden mod øgede nedbørsmængde.



"Seminarieparken"

Nord for skolebygningerne, afgrænset af filosofgangen, folder Seminarieparken sig ud. Her understreges parkens klassiske træk af et amfiteater til glæde for hele byen, hvad end det er petanqueklubbens generalforsamling eller 10. klassernes sidste skoledag favner dette nye samlingspunkt det hele. I dette alsidige rum i byen er der plads til, at byen kan samles i større eller mindre konstellationer.

ARKITEKTONISK HOVEDGREB

“Et moderne funktionelt læringsmiljø som indpasses nænsomt i det kulturhistoriske miljø omkring Jonstrup Seminarium”

Den nye skolebygning etableres med klare arkitektoniske referencer til de eksisterende bygninger. Dette gøres gennem et velovervejet brug af Svanemærkede materialer, farver og proportioner.

I forlængelse af bygning 3 etableres en mellembygning og overdækket tørskoet forbindelse til den nye skolebygning. Med udgangspunkt i den eksisterende bebyggelses formsprog, etableres den nye skolebygning i to etager med saddeltag som to forskudte længer. Forskydningen etablerer en nedskalering af den nye bygning og sikrer såvel referencen til de historiske bygningers formelle elegante og slanke bygningskroppe, samt muligheden for at etablere et moderne funktionelt læringsmiljø som indpasses nænsomt i det kulturhistoriske miljø omkring Jonstrup Seminarium.

Ved at tilpasse formen til det bakkede landskab, arbejdes der med et niveauspring i overgangen mellem ankomstområde og længerne. Samtidig tilpasser bygnings asymmetriske tagflade sig landskabet, ved en nedtråpning mod Filosofgangen. Ligeledes opnås der med den asymmetriske tilpasning af tagfladen en nedskalering af facaden til én etage mod syd hvor nære, trygge og udemiljøer etableres i Dyrkningshaven.

Dette hovedgreb sikrer ikke alene en harmonisk integration med det omkringliggende landskab og kulturmiljø, men fremhæver også bygningens rolle som en nutidig, skolebygning der favner såvel den historiske arv, som pædagogik og læringsmål i øjenhøjde med børnene.

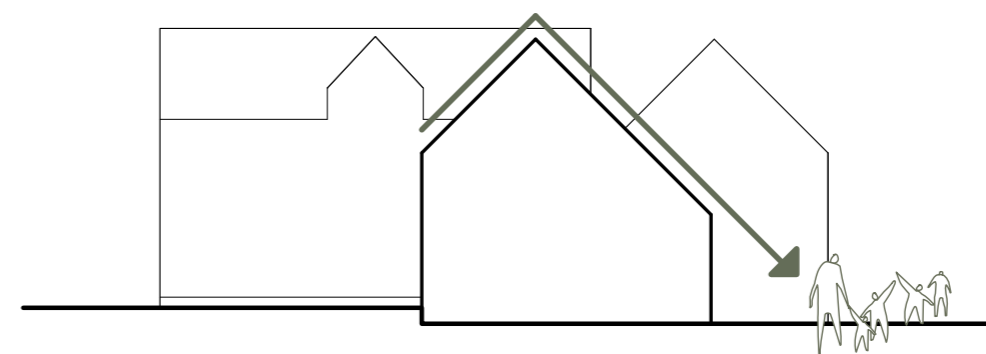

Nedskalering af facaden
asymmetriske tagflader nedskallerer bygningen mod Filosofgangen og bygningsnære områder

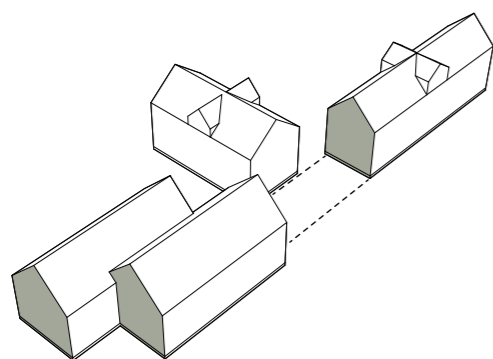

Identitet og indpasning
bygningen indpasses og proportioneres i samspil med den eksisterende bygningsmasse.

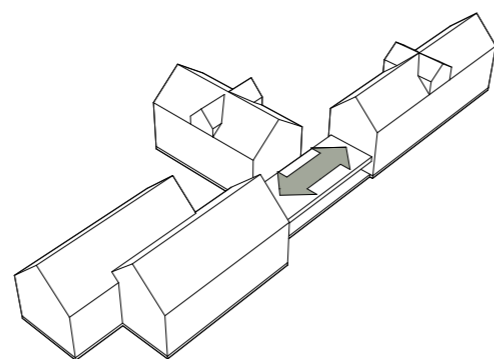

Overdækning og tørskoet adgang
en mellembygning og overdækning etableres for sammenhæng og tørskoet funktionalitet.

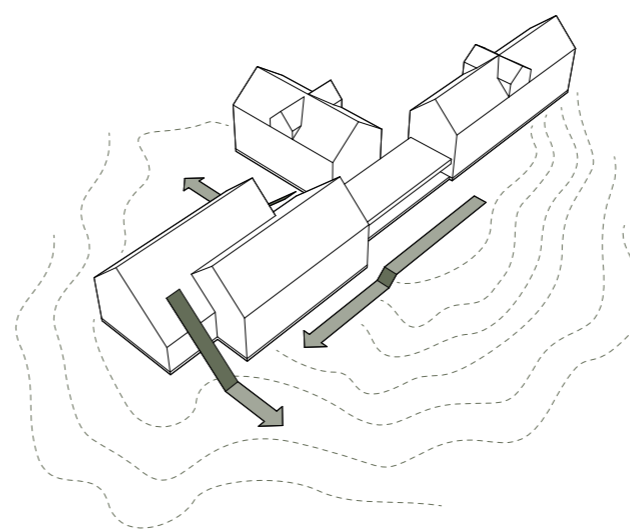

Nedskalering og tilpasning til terræn
huset lægger sig ind i det skrående terræn nedskalering af hjørne mod filosofgangen og landskabet.

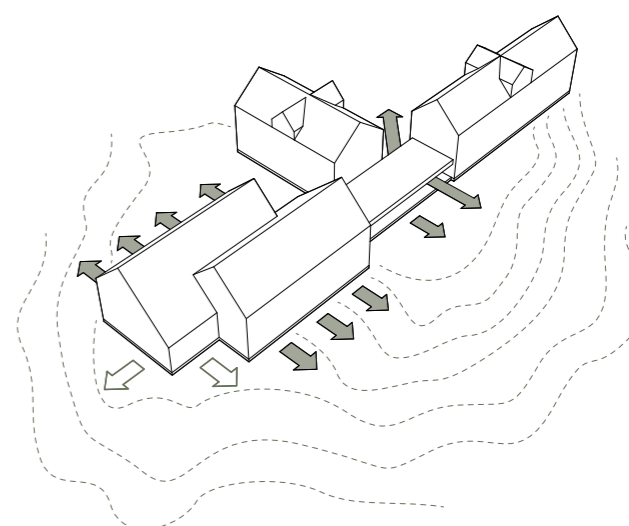

Kontakt til landskabet
Forbindelse fra skolegård til park Niveaufri adgang og udikig til uderum.



MÅNEDENS BOG

ARKITEKTONISKE PRINCIPPER

“Arkitekturen understøtter et pædagogisk koncept, hvor de indvendige og udvendige rammer fremmer tryghed, nærvær og inspiration.”

Den nye skolebygning etablerer en arkitektonisk forbindelse, hvor materialevalg, farver og proportioner refererer til de eksisterende bygninger, men fortolkes i et moderne udtryk. Ved denne tilgang opnås en fysisk og visuel sammenhæng, der sikrer en gnidningsfri overgang mellem den nye og eksisterende bygninger.

Placeringen i landskabet med nærhed til parken og Filosofgangen understreger samtidig en holistisk tilgang til den arkitektoniske løsning af projektet. En løsning der forankrer nutidens læringsprocesser og områdets historiske arv i projektet.

Mellembygningen

Den nye mellembygning etableres med en udskæring i overdækningen mod bygning 3, som tillader at trappetårnet opleves fritstående ved passage fra skolegården Store Torv til Seminarieparken. Mellembygningen etableres som en lav gennembelyst bygning med fokus på oplevelsen af skolebygningerne som fritstående bygninger.

Facaden

Den nye skolebygningens facader komponeres med udgangspunkt i de eksisterende bygningers monolitiske og taktfaste udtryk. I denne nye fortolkning brydes og leges der med takten, materialitet og komposition. Med enkelte greb tilpasses såvel volumen som facadens komposition i et moderne

udtryk til en nutidig, bæredygtig og pædagogisk velfunderet skolebygning i robuste Svanemærkede og driftvenlige materialer der ældes med ynde.

Lys, materialer og åbenhed

Store vertikale vinduesarealer i facaden understreger facadens takt, men skaber med modulære spring et legende og moderne udtryk. Herved skabes også en lys og inspirerende atmosfære inde, hvilket bidrager til et sundt indeklima og et behageligt læringsmiljø. Dette understreges af de valgte materialer og farver i bygningens indre. Lyse vægge og afstemte varme farver harmonerer med den eksisterende bebyggelse og tilfører et moderne præg i samspil med de grønne omgivelser.

Pædagogik og Æstetisk

Arkitekturen understøtter et pædagogisk koncept, hvor de indvendige og udvendige rammer fremmer tryghed, nærvær og inspiration. Fleksible undervisningslokaler og åbne fællesarealer, med let adgang til uderum og parken, giver rige muligheder for både faglig fordybelse og leg – elementer, der er centrale i et moderne læringsmiljø.

Sammenhængskraft

Med et design, der fokuserer på åbne og tilgængelige fællesområder, fremmes samspillet mellem elever, lærere og lokalsamfundet. Strate-

gisk placerede sociale zoner, let tilgængelige for alle og integreret med uderummets funktioner, understøtter en daglig brug, der styrker både den faglige og sociale udvikling.

Kvalitet og Bæredygtighed

Projektet sigter mod at levere en arkitektonisk løsning med høj æstetisk og funktionel kvalitet. Der lægges vægt på at opnå en robust og langtidsholdbar konstruktion, som – gennem en velgennemtænkt designstrategi – både understøtter den daglige brug og peger på fremtiden i den historiske kontekst. Den omhyggelige integration af design, funktionalitet og materialer sikrer, at bygningen i fremtiden kan tilpasses nye behov uden at miste sin identitet.

Tilgængelighed og Fremtidssikret Design

Med principperne om “Design for Alle” er tilgængeligheden integreret i løsningen. Alle rum og fællesområder er designet med henblik på intuitiv og uhindret adgang for alle brugere. Der er niveau-fri adgang fra alle rum i stueplan og der etableres handicap toiletter på alle etager. Der vil løbende i proces og granskning være fokus på at tilvejebringe de bedste løsninger ved inddragelse af relevante parter, herunder Foreningen God Adgang”.



